



COMPACT DESIGN
BIG IN PERFORMANCE

G5000

Z-HEF / X-TRA / TELE



GIANT[®]
BY TOBROCO

WWW.TOBROCO-GIANT.COM



G5000

Z-HEF / X-TRA / TELE

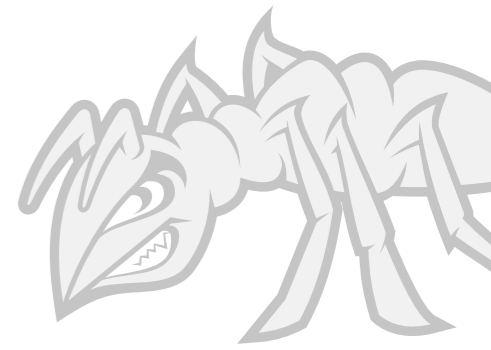

Compact design,
big in performance



Met de komst van de G5000 introduceert TOBROCO-GIANT een nieuwe serie machines in de 5-tons klasse. De compacte en wendbare G5000 machines zijn hét toonbeeld van productiviteit, comfort en een lange levensduur. Of het nu gaat om werkzaamheden in de agrarische sector, bouw & sloop, infrastructuur of andere toepassingsgebieden. Dankzij de verschillende configuraties is de G5000 breed inzetbaar.

ONDSCHIEDEND VERMOGEN

Net als alle GIANT machines onderscheiden de G5000 modellen zich door een hoge kiplast in verhouding tot het eigen gewicht. Combineer dit met een krachtige 75 pk dieselmotor, hydrostatische 4-wielaandrijving en 100% inschakelbare sper op beide assen en de machines beschikken altijd over voldoende grip, veel trekkracht en een soepele beweging.

De G5000 modellen zijn een solide investering vanwege de hoge betrouwbaarheid en maximale inzetbaarheid. Voor deze machines worden alleen de beste componenten gekozen, toegepast en uitvoerig getest. TOBROCO-GIANT werkt hiervoor nauw samen met leveranciers als onder andere Bosch Rexroth, Comer, Kubota en Hydac.

TYPES	G5000 Z-HEF	G5000 X-TRA	G5000 TELE
Bedrijfgewicht ¹	5.200 kg	5.100 kg	5.200 kg
Hefkracht	2.800 kg	3.100 kg	Zie grafiek (blz. 15)
Kiplast	3.507 kg	4.694 kg	Zie grafiek (blz. 15)
Hefhoogte	3.500 mm	2.850 mm	4.350 mm
Lengte zonder bak	4.165 mm	4.162 mm	4.454 mm
Breedte vanaf	1.460 mm	1.460 mm	1.460 mm
Doorrijhoogte	2.523 mm	2.523 mm	2.523 mm

¹ Gemeten met cabine, machinist, volle tank en grondbak.

STERKE EIGENSCHAPPEN



- 1. COMFORTABEL WERKEN** - In de cabine is een comfortabele werkomgeving gecreëerd zodat langdurige werkzaamheden geen enkel probleem zijn.
- 2. VEILIG WERKEN** - De cabine en veiligheidsdaken zijn internationaal gecertificeerd op het gebied van ROPS/FOPS-beveiliging. Het gebruik van smalle stijlen en een dakraam zorgen tevens voor goed zicht rondom en op het werktuig.
- 3. ONDERHOUD** - Dagelijkse controles en onderhoud kunnen snel en op een veilige manier worden uitgevoerd doordat servicepunten goed bereikbaar zijn.
- 4. KRACHTIGE PRESTATIES** - Een 75 pk dieselmotor van Kubota zorgt voor krachtige prestaties. De motor is uitgerust met een katalysator (DOC) en roetfilter (DPF) en voldoet aan de laatste, EU Stage V normen voor schone motoren.
- 5. COMPACT DESIGN** - De compacte afmetingen zorgen ervoor dat de machines in kleine ruimtes kunnen opereren.
- 6. WENDBAAR EN STABIEL** - Het knik- pendelsysteem zorgt voor wendbaarheid en stabiliteit. Oneffenheden worden geabsorbeerd zonder dat dit ten koste gaat van het uitvoeren van de werkzaamheden. Optioneel is het mogelijk om de machines uit te rusten met het gepatenteerde Stabilo systeem voor extra productiviteit.

- 7. PRODUCTIVITEIT** - De hydrostatische 4-wielaandrijving met automotiv besturing en 100% inschakelbare sper op beide, 16 tons, assen zorgt altijd voor voldoende grip, veel trekkracht en een soepele beweging.
- 8. MULTIFUNCTIONEEL** - Wissel eenvoudig het aanbouwdeel en pas de machine aan naar uw werkzaamheden. TOBROCO-GIANT biedt meer dan 200 verschillende aanbouw delen zodat uw machine het hele jaar door gebruikt kan worden.
- 9. HYDRAULISCHE SYSTEMEN** - De hydrauliek kan verder worden uitgebreid met extra dubbelwerkende (proportionele) functies en een elektrisch inschakelbare tandpomp. Tevens is een High Flow variant leverbaar, welke 135 l/min (150 bar) naar het aanbouwdeel kan leveren.
- 10. SNELHEID** - Optioneel is de rijsnelheid te verhogen naar 35 km/h. Door middel van 2 versnellingen zorgt dit ook voor meer trekkracht.
- 11. KIES DE MACHINE VOOR UW WERK** - De G5000 kan geheel naar wens geconfigureerd worden. Afhankelijk van de werkzaamheden kiest u voor een Z-hef, X-TRA of TELE variant met daarbij horende opties.
- 12. SOLIDE INVESTERING** - De G5000 is een solide investering vanwege de hoge betrouwbaarheid en maximale inzetbaarheid.

TOP PRESTATIES

“De GIANT speelt de hoofdrol in ons bedrijf vanwege zijn enorme hefvermogen, kracht en wendbaarheid.”

David Ward, Müncher Recycling GmbH



HOGE TREKKRACHT EN SNELHEID

Of het nu gaat om grote hoeveelheden ladingen te transporteren of werkzaamheden op ruw terrein, de hydrostatische 4-wielaandrijving met automotiv besturing en 100% inschakelbare sper op beide, 16 tons, assen zorgt altijd voor voldoende grip, veel trekkracht en een soepele beweging. Optioneel is de rijnsnelheid te verhogen naar 35 km/h, wat de productiviteit ten goede komt.



KRACHTIGE MOTOR

De machines worden aangedreven door een krachtige en betrouwbare 55 kW / 75 pk dieselmotor van Kubota. De motor is uitgerust met een katalysator (DOC) en roetfilter (DPF) en voldoet aan de laatste, EU Stage V, normen voor schone motoren.



STERK WERKHYDRAULIEK

Het hydraulisch systeem van de G5000 modellen wordt direct aangestuurd via de joystick en is met 78 l/min (250 bar) ruim voldoende om een groot aantal werktuigen aan te drijven. Als de werkzaamheden er om vragen kan de werkhydrauliek verder worden uitgebreid met extra dubbelwerkende (proportionele) functies en een elektrisch inschakelbare tandpomp. Tevens is een high flow variant leverbaar, welke 135 l/min (150 bar) naar het aanbouwdeel kan leveren.

“De G5000 is een schot in de roos. De machine is ondanks zijn formaat ontzettend krachtig. Tegelijkertijd blijft het model enorm wendbaar.”

Mark Fouhy (Nieuw-Zeeland)



ALLEEN DE BESTE COMPONENTEN

GIANT machines zijn een solide investering vanwege de hoge betrouwbaarheid en maximale inzetbaarheid. Ook voor de G5000-serie zijn alleen de beste componenten gekozen, toegepast en uitvoerig getest. TOBROCO-GIANT werkt hiervoor nauw samen met leveranciers als Bosch Rexroth, Comer, Kubota en Hydac.

COMPACT DESIGN



De G5000 modellen zijn ontworpen om in kleine ruimtes en op ruw terrein te opereren. Niet alleen het lage eigen gewicht en de compacte afmetingen zorgen hiervoor, maar ook het knikstelsel geeft de machines een kleine draaicirkel en maakt ze hierdoor uiterst wendbaar. Dit zorgt ervoor dat er nauwkeurig gewerkt kan worden.

Afhankelijk van de bandenkeuze hebben de machines een breedte tussen de 146 en 195 centimeter. De hoogte varieert tussen de 2,5 en 2,6 meter, afhankelijk van de keuze voor een veiligheidsdak of cabine. Smalle en lage doorgangen zijn dus geen probleem en hierdoor zijn de machines ook binnen te gebruiken.



STABILITEIT EN WENDBAARHEID

Het knik- pendelsysteem geeft de G5000 veel stabiliteit en wendbaarheid. Het systeem zorgt ervoor dat alle vier de wielen op de grond blijven, zelfs bij werkzaamheden op oneffen terrein. Hierdoor is het niet alleen veilig werken, maar daarnaast is er altijd voldoende tractie.

“De G5000 voldoet aan al onze verwachtingen. De machine voert de zware werkzaamheden zonder problemen uit en blijft hierbij altijd stabiel.”

Thomas Madsen, Melkproducent Hedegaard

KIES DE MACHINE VOOR UW WERKZAAMHEDEN

De G5000 is leverbaar in drie varianten, waarbij de robuuste hefarmen van elkaar verschillen. Voor werkzaamheden zoals laden en lossen is een versie met Z-kinematiek beschikbaar. Deze Z-hef zorgt voor een hoge opbrekkracht en uitstekende laad- en uitstorthoogte. Voor werkzaamheden op hoogte is er een variant met telescooparm beschikbaar. De G5000 TELE heeft een maximale hefhoogte van 4,35 meter voor snel en efficiënt tillen en heffen. Het X-TRA model is voorzien van een lager voorframe en specifiek ontwikkeld voor het extreem zware werk en werkzaamheden binnen de constructie en het grondverzet.



G5000 X-TRA



STABILO-SYSTEEM

Voor extra productiviteit is het optioneel mogelijk om de machines uit te rusten met het gepatenteerde stabilo systeem of een geveerde hef. Beide zorgen voor extra veiligheid en comfort omdat oneffenheden geabsorbeerd worden.



G5000 Z-HEF

VEILIG EN COMFORTABEL WERKEN



In de cabine is een comfortabele werkomgeving gecreëerd zodat langdurige werkzaamheden geen enkel probleem zijn. De stuurkolom is in hoogte en diepte verstelbaar en op het display is alle noodzakelijke informatie eenvoudig af te lezen. Tijdens het gebruik van de joystick kan de machinist zijn arm laten rusten op een ergonomisch gevormde armsteun. Alle belangrijke functies bevinden zich dicht bij de joystick zodat deze gemakkelijk bediend kunnen worden.



VEILIG WERKEN

De machines worden standaard uitgevoerd met een veiligheidsdak en zijn optioneel uit te breiden naar een volledige luxe cabine. De G5000 machines zijn uitvoerig getest op veiligheid door een onafhankelijke instantie en internationaal gecertificeerd op het gebied van ROPS/FOPS-beveiliging. Het gebruik van smalle stijlen en een dakraam zorgen tevens voor goed zicht rondom en op het werktuig.

ELEKTRISCHE CONTROLE

Informatie wat betreft koelvloeistof temperatuur, regeneratie en andere indicatoren zijn af te lezen van het dashboard zodat er tijdens het werk altijd zicht is op deze belangrijke gegevens.

360° zicht rondom, vanuit de cabine



200+ aanbouwdelen

Onze aanbouwdelen worden geheel in eigen beheer ontwikkeld waardoor ze de beste prestaties leveren met onze machines. TOBROCO-GIANT biedt meer dan 200 verschillende aanbouwdelen zodat uw machine het hele jaar door gebruikt kan worden. Door van werktuig te wisselen is het mogelijk om uw GIANT eenvoudig aan te passen voor werkzaamheden in de agrarische sector, bouw & sloop, infrastructuur, terreinonderhoud en vele andere toepassingsgebieden. Klaar elke klus met één machine!

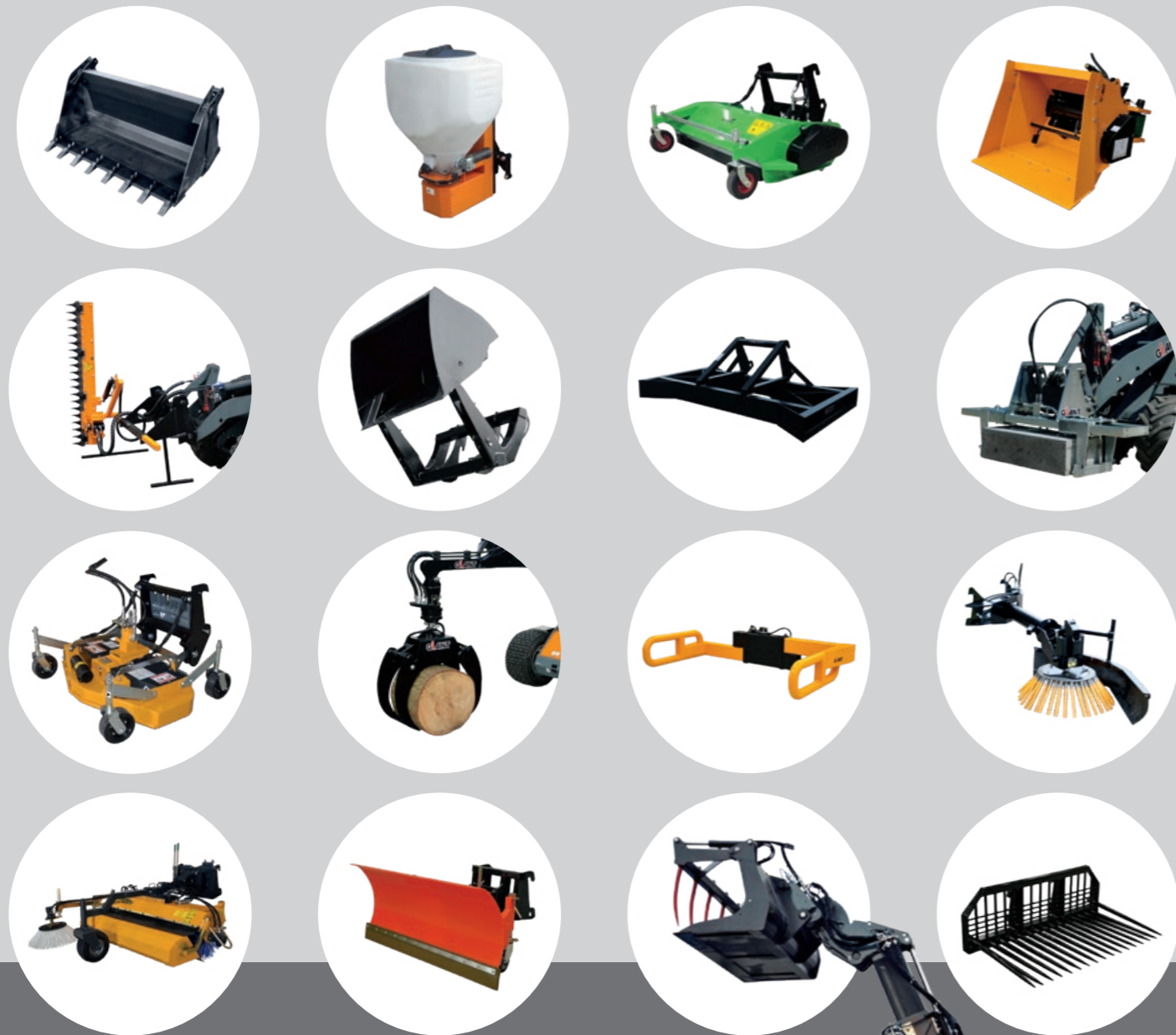

HYDRAULISCH SNELWISSELSYSTEEM

De G5000-modellen worden standaard met een hydraulisch snelwisselsysteem uitgerust. Hierdoor is het mogelijk om veilig en binnen enkele seconden van werktuig te wisselen.

SNELWISSELSYSTEMEN

Wij bieden een breed scala aan snelwisselsystemen, hierdoor kunt u de werktuigen die u reeds heeft blijven gebruiken.



Eén machine voor al uw werkzaamheden



SPECIFICATIES

TECHNISCHE GEGEVENS

TYPE	G5000 Z-HEF	G5000 X-TRA	G5000 TELE
Bedrijfsgewicht ¹	5.200 kg	5.100 kg	5.200 kg
Hefkracht	2.800 kg	3.100 kg	Zie grafiek
Kiplast ²	3.507 kg	4.694 kg	Zie grafiek
AFMETINGEN EN SNELHEID			
Hefhoogte ²	3.500 mm	2.850 mm	4.350 mm
Lengte zonder bak	4.165 mm	4.162 mm	4.454 mm
Doorrijhoogte ³	2.523 mm	2.523 mm	2.523 mm
Breedte op standaard banden	1.460 mm	1.460 mm	1.460 mm
Standaard banden	11.5/80-15.3 AS		
Rijsnelheid	0-10 km/h 0-20 km/h (met rijautomaat) Optioneel 0-35 km/h		
MOTOR			
	Kubota V3307-CR-TE (Stage V) met DOC en DPF		
Cylinders	4		
Vermogen	75 pk / 55 kW		
Type	Turbo Diesel		
Inhoud brandstoftank	77 l		
Inhoud hydrauliektank	80 l		
AANDRIJVING			
Type	Hydrostatische 4 wiel aandrijving		
Transmissie	Automotive besturing		
Differentieel	Elektrisch inschakelbare 100% sper op beide assen		
Eindaandrijving	16 tons assen met zware planetaire aandrijving		
Trekkkracht standaard	39.000 N		
Trekkkracht 2 versnellingen	60.000 N		
Rijhydrauliek	145 ltr/min (480 bar)		
Werkhydrauliek	78 ltr/min (250 bar)		
Parkeerrem	Hydraulische lamellenrem SAHR		

STANDAARD UITVOERING

HEFARM	G5000 Z-HEF	G5000 X-TRA	G5000 TELE
GIANT hydraulisch snelwisselsysteem	Std	Std	Std
ROPS/FOPS veiligheidsdak incl. achterraam en veiligheidsdeuren (L+R)	Std	Std	Std
Luchtgeveerde stoel incl. veiligheidsgordel, armleningen en rugverlenging	Std	Std	Std
1x Dubbelwerkende hydraulische functie op hefarm, mechanisch bediend	Std	Std	Std
Modulaire cilinder optie (MCO)	O	O	Std
Transportlock	O	O	Std
Slangbreukbeveiliging op hefcilinder	O	O	Std
Zweefstand op hefcilinder(s)	Std	Std	O
Hydraulische beremming op 4 wielen	Std	Std	Std
Werklamp (halogeen) voor op hefarm	Std	Std	Std
Hoofdstroomafsluiter	Std	Std	Std
Antidiefstalbeveiliging met toegangscode (niet gecertificeerd)	Std	Std	Std
Sleepkoppeling	Std	Std	Std
1 contragewicht geïntegreerd in de bumper	Std	Std	Std
Cycloonfilter	Std	Std	Std
Oliekoeler	Std	Std	Std

¹ Gemeten met cabine, machinist, volle tank en grondbak

² Gemeten op scharnierpunt in rechte stand op standaard banden

³ Gemeten op standaard banden met veiligheidsdak

TECHNISCHE GEGEVENS

	Eenheid	G5000 Z-HEF	G5000 X-TRA	G5000 TELE
A Wielbasis	mm	2.044	2.044	2.044
B Totale lengte	mm	4.165	4.162	4.454
C Lengte met bak	mm	5.002	4.993	5.310
D Achteruitsteek 3-punt hef	mm	707	707	707
E 3-Punts hef stand	mm	198	198	198
F 3-Punts hef hoogste stand	mm	700	700	700
G Zithoogte	mm	1.600	1.600	1.600
H Max. Hoogte met veiligheidsdak	mm	2.523	2.523	2.523
I Max. Hoogte met cabine	mm	2.553	2.553	2.553
J Hoogte voorframe	mm	1.838	1.772	1.906
K Max. dumfhoogte	mm	2.551	1.919	3.400
L Hefhoogte	mm	3.500	2.850	4.350
M Hoogte met bak	mm	4.250	3.600	5.100
N Inhaalhoek bak onder	graden	45	45	41
O Inhaalhoek bak boven	graden	54	43	nvt
P Uitkiephoek bak boven	graden	46	46	41
Q Oprokhoek	graden	29	29	29
R Buitenmaat banden	ø mm	1.050	1.050	1.050
1A Draai radius met grondbak	mm	3.589	3.589	3.738
1B Draai radius buitenmaat	mm	3.190	3.190	3.190
1C Draai radius binnenmaat	mm	1.745	1.745	1.745
1D Min. breedte	mm	1.460	1.460	1.460

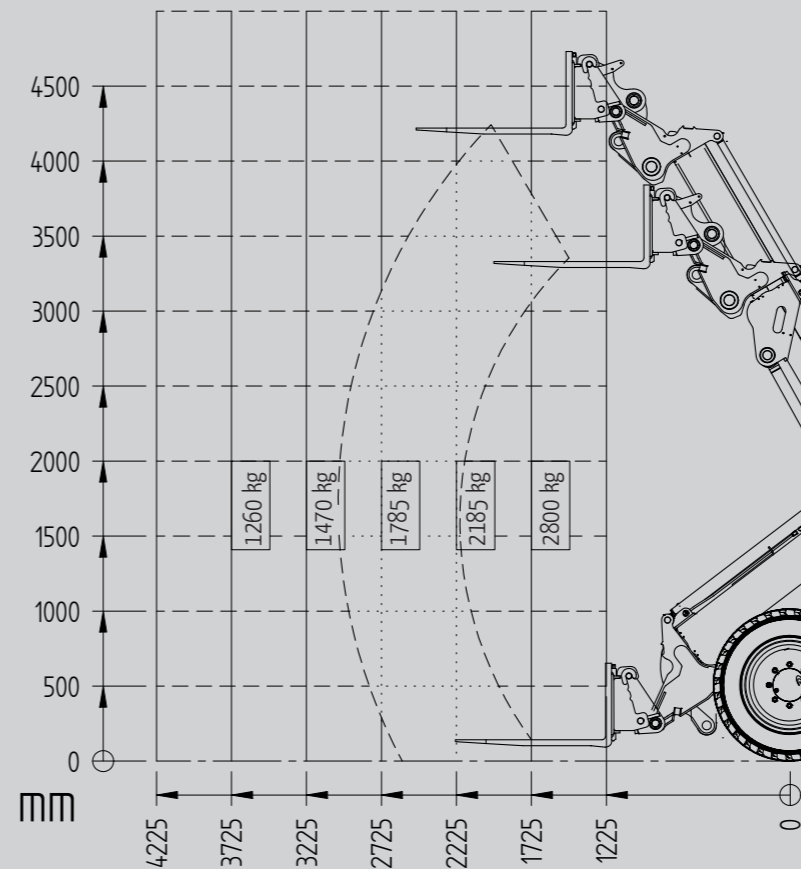

Gemeten met GIANT aanspan. Bij andere type aanspannen kunnen bovenstaande waarden afwijken.

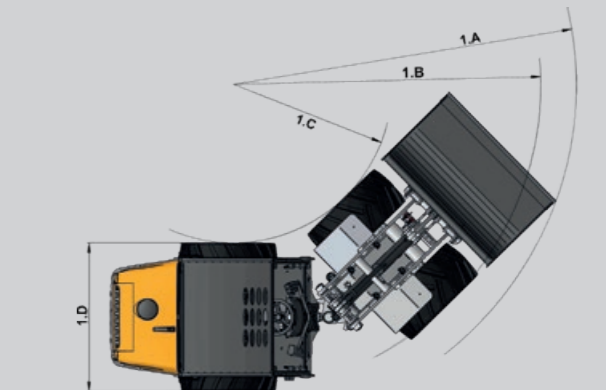
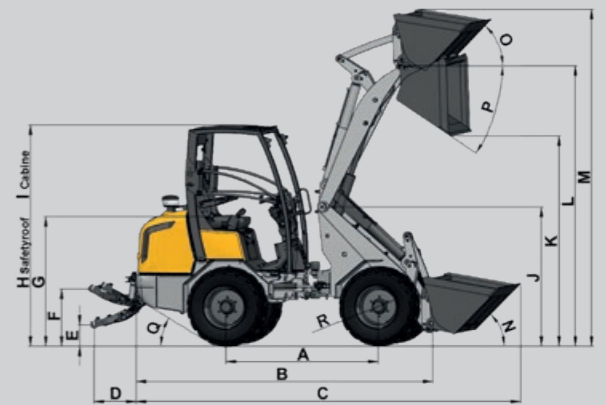

KIPLASTEN

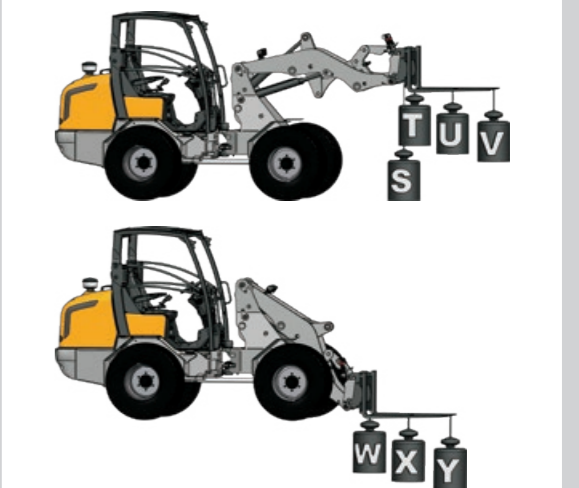

	Z-HEF	X-TRA
S	3.507 kg	4.694 kg
T	3.372 kg	4.044 kg
U	2.578 kg	3.010 kg
V	2.087 kg	2.397 kg
W	4.786 kg	5.096 kg
X	3.330 kg	3.546 kg
Y	2.465 kg	2.625 kg

BESCHIKBARE OPTIES

	G5000 Z-HEF	G5000 X-TRA	G5000 TELE
CABINE			
ROPS / FOPS veiligheidsdak deluxe incl. voor- en achterraam, ruitenwisser voor en achter, veiligheidsdeuren, 2 zijspiegels, 2 werkklampen (halogeen) voor en 2 achter	0	0	0
Glazen deuren set (L+R), alleen mogelijk in combinatie met ROPS / FOPS veiligheidsdak deluxe	0	0	0
Verwarming (alleen mogelijk in combinatie met glazen deuren set)	0	0	0
ROPS / FOPS Cabine incl. verwarming, FM/AM radio en speakers, zonnenscherm, 2 zijspiegels (L+R), 2 werkklampen (halogeen) voor, 2 werkklampen (halogeen) achter	0	0	0
FM/AM radio en speakers (in combinatie met ROPS / FOPS veiligheidsdak deluxe)	0	0	0
DAB+ radio en speakers (Bluetooth en USB 2.0 aansluiting)	0	0	0
Cabine mat	0	0	0
Airco (alleen mogelijk in combinatie met ROPS/FOPS Cabine)	0	0	0
Zijspiegels (L+R)	0	0	0
Zijspiegels Large (L+R)	0	0	0
Binnenspiegel	0	0	0
HYDRAULIEK AANSLUITINGEN OP HEFARM			
Slangbreukbeveiliging op hef- en topcilinder + Transportlock (Zweefstand vervalt)	0	0	Std
Slangbreukbeveiliging op hef- en topcilinder + zweefstand + Transportlock	0	0	0
Transportlock	0	0	0
1x dubbelwerkende hydraulische functie, proportioneel bediend in joystick met memory functie	0	0	0
1x extra dubbelwerkende hydraulische functie, mechanisch bediend 78 l/min 250 bar	0	0	0
1x extra dubbelwerkende hydraulische functie, proportioneel bediend in joystick met memory functie 78 l/min 250 bar	0	0	0
2x extra dubbelwerkende hydraulische functie, proportioneel bediend in joystick met memory functie 78 l/min 250 bar	0	0	0
1x extra dubbelwerkende hydraulische functie, mechanisch bediend + 1x extra dubbelwerkende hydraulische functie, proportioneel bediend in joystick met memory functie 78 l/min 250 bar	0	0	0
Elektrisch inschakelbare tandpomp 58 ltr/min (150 bar)	0	0	0
Elektrisch inschakelbare tandpomp High Flow max. 135 ltr/min (150 bar)	0	0	0
Arretering op mechanische functie enkelzijdig of dubbelzijdig	0	0	0
Lekolieaansluiting	0	0	0
Vrije retour	0	0	0
HYDRAULIEK AANSLUITINGEN AAN DE ACHTERZIJDE			
1x extra dubbelwerkende hydraulische functie, mechanisch bediend in joystick 80 l/min 250 bar	0	0	0
1x extra dubbelwerkende hydraulische functie, proportioneel bediend in joystick met memory functie 80 l/min 250 bar	0	0	0
Lekolieaansluiting	0	0	0
Vrije retour	0	0	0
Driepunts hefinrichting (Cat. 2)	0	0	0
VERLICHTING EN ELEKTRA			
Geschakelde 12 Volt aansluiting, 3 polig (max. 2) (mogelijk op hefarm of in cabine)	0	0	0
Stekkerdoos aanhangwagen 13-polig, achter (alleen mogelijk i.c.m. verkeersverlichting)	0	0	0
Extra werkklamp (halogeen of LED) voor op de hefarm	0	0	0
Extra werkklamp (halogeen of LED) voor aan veiligheidsdak (max. 2)	0	0	0
Extra werkklamp (halogeen of LED) achter aan veiligheidsdak (Max. 2)	0	0	0
2x Flitslamp (LED) voor + 2x Flitslamp (LED) achter	0	0	0
Motorverwarming (koelwater) 110V of 220V	0	0	0
Verkeersverlichting (halogeen of LED)	0	0	0
Kentekenplaatouder met verlichting (alleen mogelijk i.c.m. verkeersverlichting, halogeen of LED)	0	0	0
OVERIGE OPTIES			
Machine in RAL bedrijfskleur gespoten	0	0	0
Handgas	0	0	0
Handgas EPC	0	0	0
Pro-inching EPC	0	0	0
STABILO systeem (Gepatenteerd)	0	0	0
Achteruitrijsignalering	0	0	0
Verhoogde rijsnelheid tot 35 km/uur, extra trekkracht d.m.v. 2 versnellingen en tandwielkast	0	0	0
Secundair remsysteem	0	0	0
Afwijkende aanspan	0	0	0
Hefvering	0	0	0
Diagnose tool kit	0	0	0
Parallel indicator op topcilinder	0	0	n.v.t.
Documentenbox	0	0	0
Panolin HLP Synth 46 biologisch afbreekbare hydraulische olie	0	0	0
Sleepkoppeling (standaard) + Kogeltrekhaak	0	0	0
Vangmuil, handmatig	0	0	0
Vangmuil, automatisch	0	0	0
Vangmuil, automatisch + Kogeltrekhaak	0	0	0
Contragewicht (275 kg) onder machine	0	0	0
Wegspecificatie (vraag uw dealer naar de details)	0	0	0

ONDERHOUD & SERVICE

ONDERHOUD



De 5000-modellen zijn eenvoudig te onderhouden doordat servicepunten goed bereikbaar zijn. Filters, hydraulisch systeem en de motor zijn vrij te bereiken via de gemakkelijk te openen motorkap of andere servicekleppen. Dit zorgt ervoor dat dagelijkse controles en onderhoud snel en op een veilige manier kunnen worden uitgevoerd.

SERVICE & SUPPORT

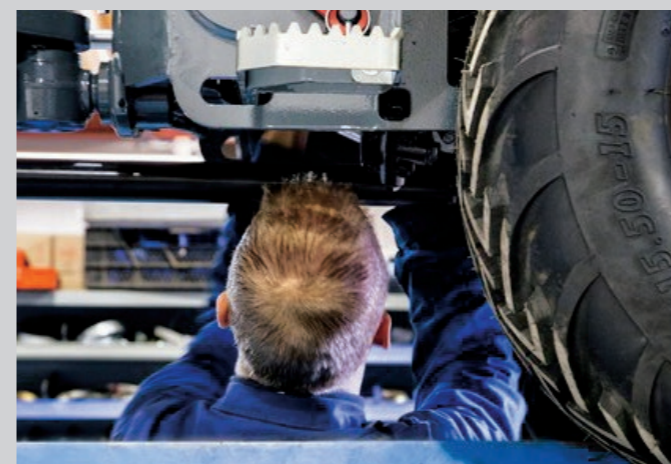

Bij TOBROCO-GIANT bieden we ondersteuning, service en hoogwaardige onderdelen om de investering die u in GIANT machines heeft gedaan te beschermen. Samen met onze dealers staan wij voor u klaar om ervoor te zorgen dat uw machine op de best mogelijke manier presteert. Dit verhoogt uw productiviteit en resulteert in een nog beter rendement op uw investering.

ORIGINELE ONDERDELEN



Het gebruik van originele GIANT-onderdelen zorgt voor een betrouwbare, efficiënte en veilige werking van uw machine. TOBROCO-GIANT gebruikt alleen componenten van de beste kwaliteit en deze worden uitvoerig getest voordat een nieuw model wordt geïntroduceerd. Al deze onderdelen zijn essentieel voor de best mogelijke prestaties en het minimaliseren van stilstand. Wanneer uw GIANT 100% origineel blijft, bespaart u uiteindelijk geld dankzij lagere gebruikskosten en een hogere inruilwaarde.

TRAINING



Bij TOBROCO-GIANT kennen we alle details van onze machines. Daarom bieden wij onze dealers een uitgebreid trainingsprogramma. Niet alleen op de nieuwste machines, opties of werktuigen, maar ook hoe u een machine volgens de hoogste normen onderhoudt.

Kwaliteit - Groei - Innovatie - Integriteit
Klantgericht - Ondernemend

“Ontwikkeld in
Nederland, gebouwd
voor de wereld”



In 25 jaar is TOBROCO-GIANT uitgegroeid tot een mondiale speler op het gebied van compacte machines met één van de breedste portfolio's in de industrie. Het ruime assortiment aan werktuigen zorgt ervoor dat alle werkzaamheden met één machine uitgevoerd kunnen worden. Hierdoor zijn GIANT machines het hele jaar door te gebruiken voor allerlei soorten werkzaamheden.

Vanuit een moderne fabriek in Nederland worden machines en aanbouwdelen in eigen beheer ontwikkeld en geproduceerd. Door gebruik te maken van de modernste technologie, continue innovatie en toepassen van de beste componenten van Kubota, Bosch Rexroth en Comer, worden GIANT machines en aanbouwdelen met de grootste zorgvuldigheid en kwaliteit geproduceerd.

Dagelijks richt het team van ruim 450 medewerkers zich in Nederland, Hongarije en Amerika vol passie en enthousiasme op volledige klanttevredenheid.

DE TOEKOMST IS ELEKTRISCH

De vraag naar compact elektrisch materieel is een trend die niet meer te stoppen is. Met Jungheinrich heeft TOBROCO-GIANT een mondiale en betrouwbare partner gevonden met kennis van zaken als het gaat om het ontwikkelen van elektrische machines. Alles is erop gericht om op termijn van iedere GIANT naast een dieserversie, ook een elektrische variant te ontwikkelen.

DEALER NETWERK

Wereldwijd hebben wij een groot netwerk van toegewijde dealers zodat we dicht bij onze klanten zijn om de machines, service en onderdelen te leveren die u nodig heeft. Alle dealers worden ondersteund door een team van experts vanuit het hoofdkantoor van TOBROCO-GIANT in Oisterwijk, Nederland.

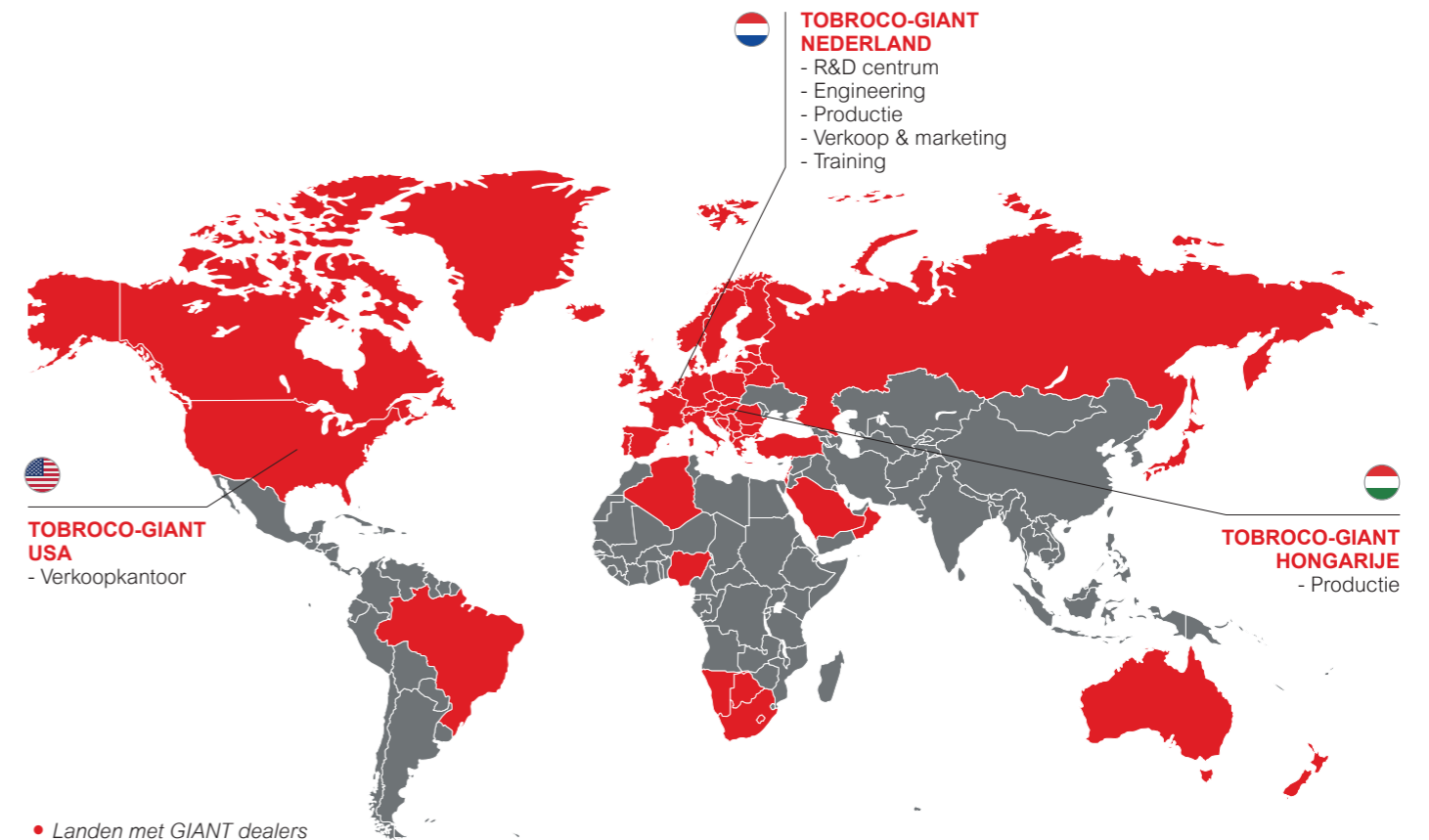

ALLE MODELLEN

TOBROCO-GIANT is de fabrikant van de GIANT machines en aanbouwdelen sinds 1996 toen we onze eerste fabriek openen in Nederland. Vandaag de dag biedt TOBROCO-GIANT een van de breedste portfolio's in de industrie met een totaal van 35 verschillende modellen in 60 landen. TOBROCO-GIANT levert machines van 750 kg tot 6.000 kg met motoren van 20 pk tot 76 pk voor de wereldwijde machinemarkt.



SK212G
SK202D
SK252D



G1100 (TELE)
G1200 (TELE)



G1500
G1500 X-TRA



G2200 (X-TRA) HD
G2200 (X-TRA) HD+
G2200E (X-TRA)



G2300 HD
G2300 X-TRA HD



G2500 (X-TRA) HD
G2500E (X-TRA)



G2700 (X-TRA) HD
G2700 (X-TRA) HD+



G3500
G3500 X-TRA
G3500 TELE



G5000
G5000 X-TRA
G5000 TELE



GT5048



TRILPLATEN
E-TRILPLATEN



TRILSTAMPERS
E-TRILSTAMPERS



SCHAKELPLATEN
E-SCHAKELPLATEN

Elektrisch



GIANT[®]
BY TOBROCO

TOBROCO-GIANT

Industrielaan 2, 5061 KC Oisterwijk (Nederland)

Tel.: +31 (0)13-5211212 | Fax: +31 (0)13-5234045

Internet: www.tobroco-giant.com | E-Mail: info@tobroco-giant.com

Artikelnummer en versienummer:
P00135000NL V122



CONNECT WITH US

Alle technische gegevens in deze brochure hebben betrekking op onder Midden-Europese bedrijfsomstandigheden geteste seriemodellen en beschrijven de standaardfuncties daarvan. De uitvoeringen en hun werkwijzen, alsmede het toebehoor, hangen af van het betreffende model en van de opties van het product, alsmede van landspecifieke voorschriften in het land van verkoop. Afbeeldingen kunnen niet-genoemde of niet-standaard verkrijgbare producten tonen. De beschrijvingen, afbeeldingen, gewichtsgegevens en technische gegevens zijn niet bindend en zijn overeenkomstig de stand van de techniek ten tijde van het ter perse gaan. Wijzigingen op het gebied van de constructie, uitvoering, optiek en techniek zijn vanwege de continue doorontwikkeling van de producten zonder voorafgaande aankondiging voorbehouden. Hebt u speciale functies nodig, die alleen beschikbaar zijn door gebruik van aanvullende onderdelen, en/of bij bijzondere randvoorwaarden, neem dan contact met ons op! Wij beantwoorden gaarne uw vragen en laten u weten of en onder welke voorwaarden wat betreft het product en de omgevingsomstandigheden speciale functies realiseerbaar zijn. Bij twijfels omtrent de belastbaarheid of het functioneren van onze producten op grond van bijzondere omstandigheden, adviseren wij om testwerkzaamheden uit te voeren onder beveiligde randvoorwaarden. Ondanks de grootst mogelijke zorgvuldigheid kunnen wij afwijkingen van afbeeldingen of maten, rekenfouten, drukfouten of onvolledigheden in deze brochure niet uitsluiten. Daarom aanvaarden wij geen aansprakelijkheid voor de juistheid en volledigheid van onze informatie in deze brochure. In het kader van onze Algemene Handelsvoorwaarden garanderen wij het naar behoren functioneren van onze producten. Verderstrekkende garanties verlenen wij in principe niet. Een verdergaande aansprakelijkheid dan beschreven in onze Algemene Handelsvoorwaarden is uitgesloten.

